

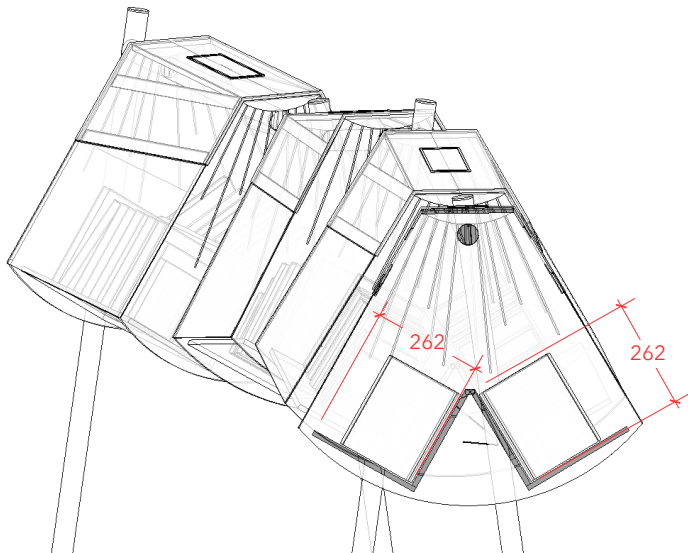

ZENN'THEQUE

Bibliothèque ouverte et partagée - 2023

Colonne vertébrale de la culture d'abord,
de la parité aussi !





Mission : Lauréat d'un marché public d'une bibliothèque participative partagée.

Lieu : Rue de la Senne
1000 - Bruxelles

État : Réalisé

Commanditaire :
Ville de Bruxelles

Matériaux réemployés :

-  Bétonplex (anciennes palissades du chantier Brucity)
-  Acier thermolaqué

Organique, tel la Senne qui traversait, jadis, le centre de Bruxelles, elle serpente, ondule, pivote et se déhanche, offrant ainsi chaque fois un point de vue renouvelé aux riverains s'en approchant. Une danse autour de laquelle s'organisent les ouvrages partagés. Un corps où se poser le temps d'une courte lecture. La nuit tombée elle révèle alors ses lumières au lecteur du clair de lune.

ZENN'THÈQUE est un clin d'oeil au mariage franco-flamand: le préfixe ZENN évoque la Senne (Zenne en flamand) ayant donné son nom à la rue et THÈQUE, suffixe désignant le réceptacle, l'armoire, le lieu où est déposé quelque chose.

Pensée dans une logique prospective de réversibilité, à partir du réemploi de l'ancienne palissade ayant abrité le chantier du Brucity (nouveau centre administratif de la Ville de Bruxelles), la bibliothèque ZENN'THÈQUE remporte le marché public lancé, en février 2023, par la Ville de Bruxelles, démontrant ainsi les possibles offerts par la revalorisation d'une matière au départ considérée comme un rebut de chantier.